

对选档杆拉索进行基本设置

所需要的专用工具和维修设备

- t 车辆诊断测试仪
- t 撬杆 -80 - 200-

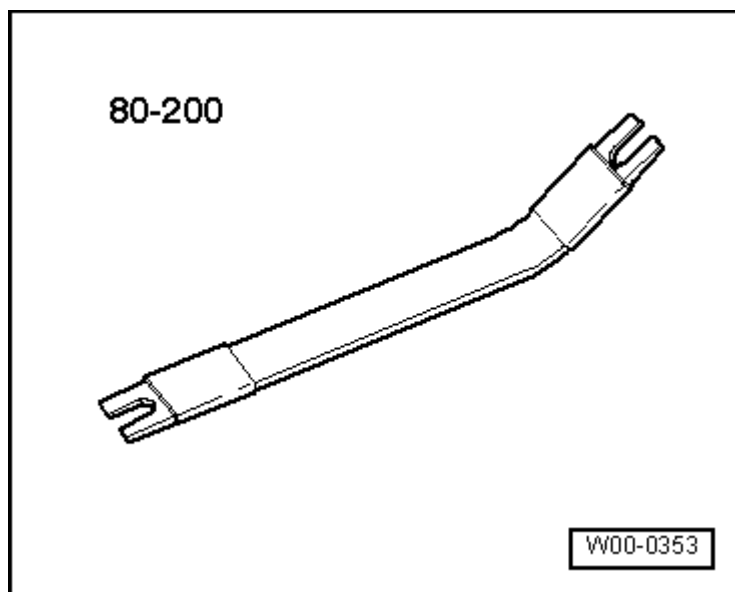

- t 拆卸楔 -3409-

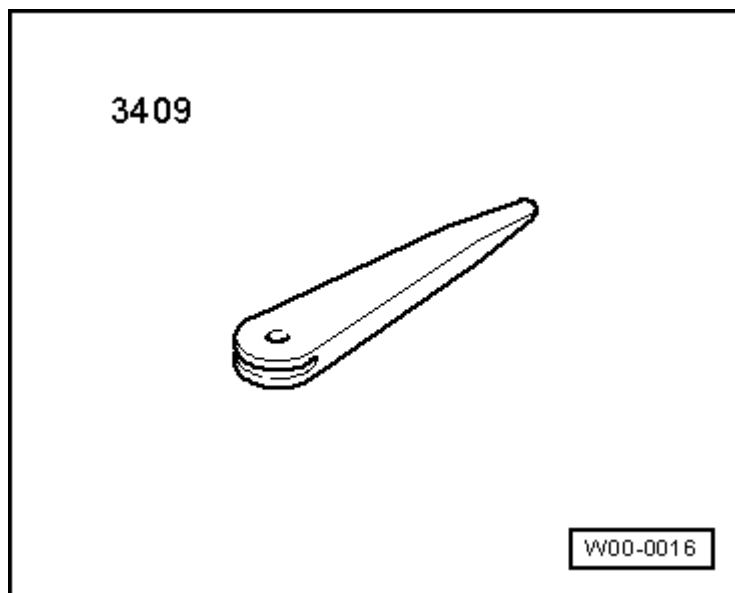

- t 工具头 -T40031-

工作步骤

- 1 用车辆诊断测试仪进行的“引导型故障查询”已结束，所有故障都已排除。
- 拉起驻车制动器按钮，以接合电控机械式驻车制动器。
- 在车辆诊断测试仪的[引导功能]中选择以下菜单项：
 - t 02 - 变速箱电控系统 0BK I J217
 - t 02 - 读取测量值
 -

在车辆诊断测试仪上从列表中选择 **变速箱位置** 测量值。

- 比较以下显示：
- t 车辆诊断测试仪上的 **变速箱位置** 测量值
- t 选档杆位置
- t 换档操纵机构上的选档杆位置显示单元 - Y26-
- t 组合仪表中的选档杆位置显示 -Y6-

条件：

- l 显示必须一致

如果显示不一致：

- 调整选档杆拉线 → Kapitel。

如果通过调整选档杆拉索不能让显示达到一致：

进行选档杆拉索的基本设置

拧紧力矩：

- l → Kapitel „装配一览 - 选档杆拉索“。
- l → 插图 „选档杆拉线隔热板 - 拧紧力矩“
- 拆卸后部隔音垫 -2- → 外部车身安装工作; 修理组：66; 隔音垫；拆卸和安装隔音垫。

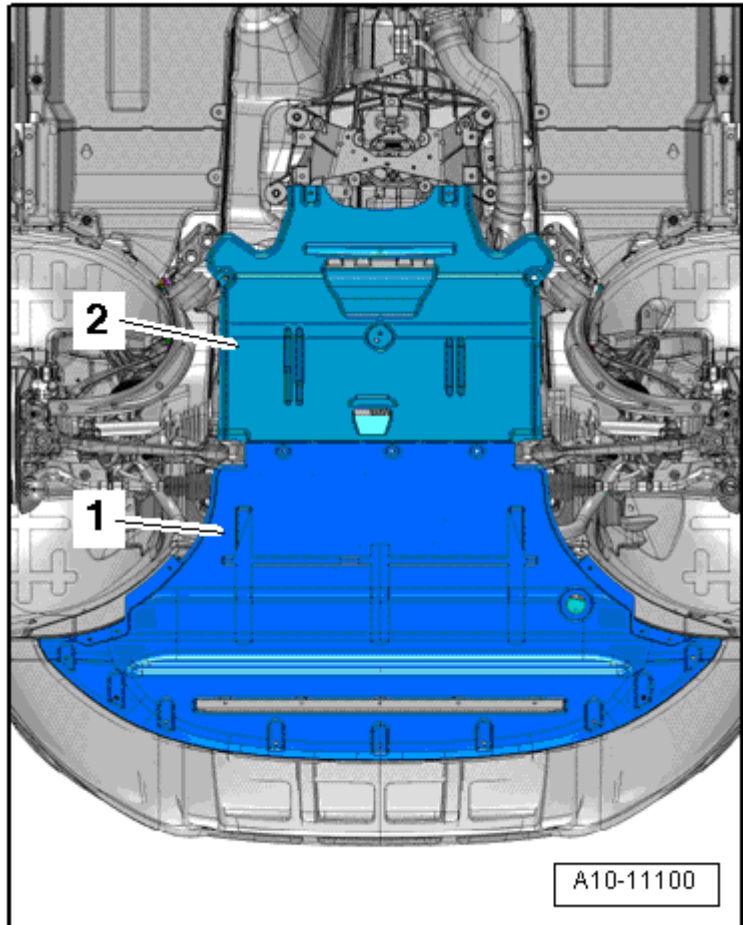
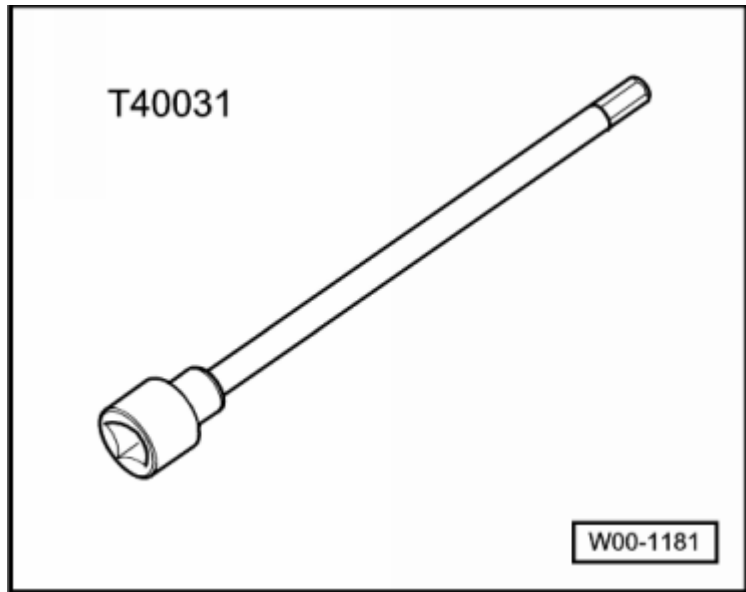

- 排挡杆装有隔热板的车辆：拧出螺栓 - 箭头 - 并取下隔热板。

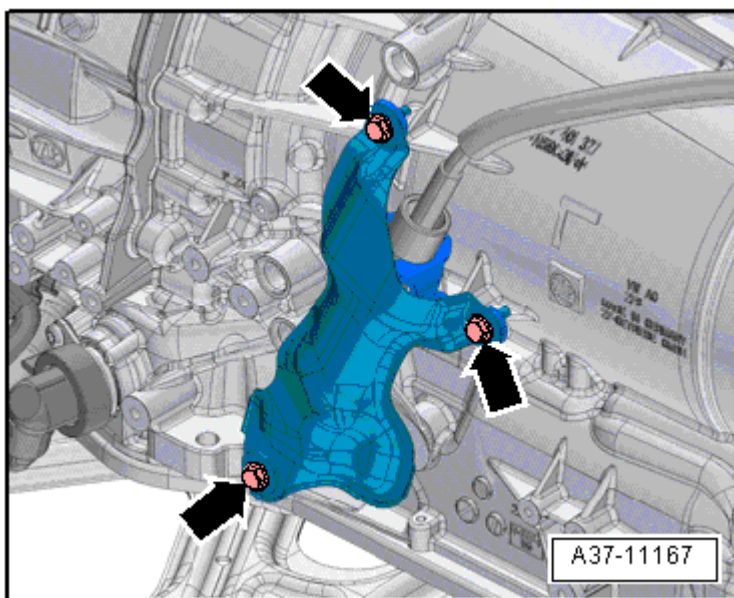

- 将选档杆拉线的球座 -1- 用撬杆 -80 - 200- 从变速箱换档杆上撬下。



不得折弯选档杆拉线。

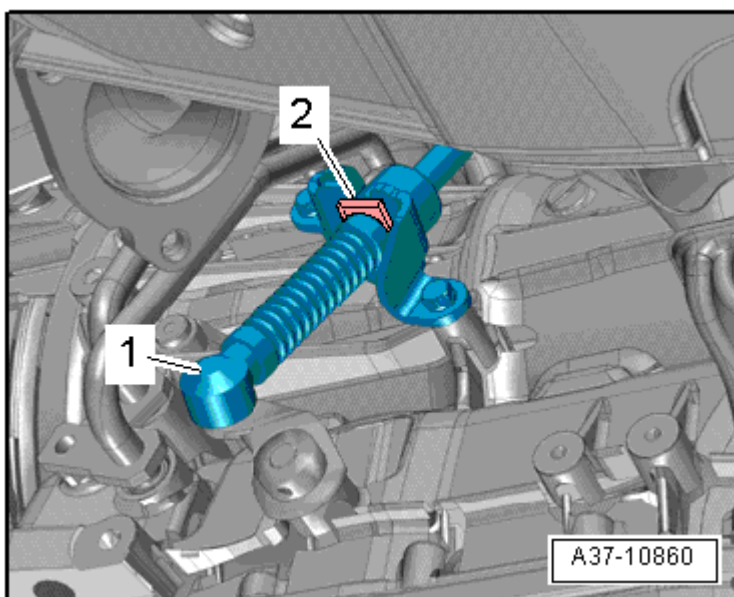

- 将变速箱换档杆 -1- 在变速箱上向后按到底 -箭头-，直至驻车锁卡止。



当驻车锁已卡止时，两个前车轮不允许同时向一个方向转动。

- 将变速箱换档杆向前按 3 个定位槽，使变速箱处在位置“D”或者“D/S”。

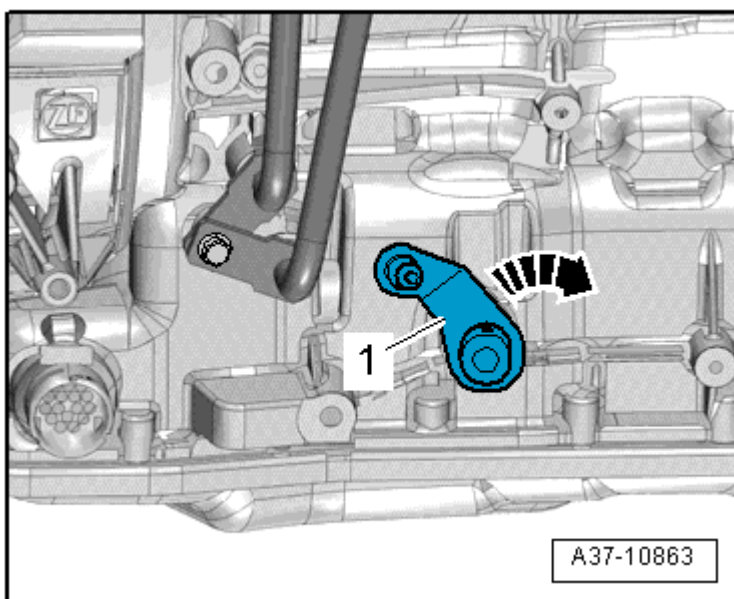

- 将选档杆切换到位置“D”或者“D/S”。
- 将选档杆密封套用拆卸楔 -3409- 或一把小螺丝刀在侧面小心地撬出 -箭头- 并向上翻起。

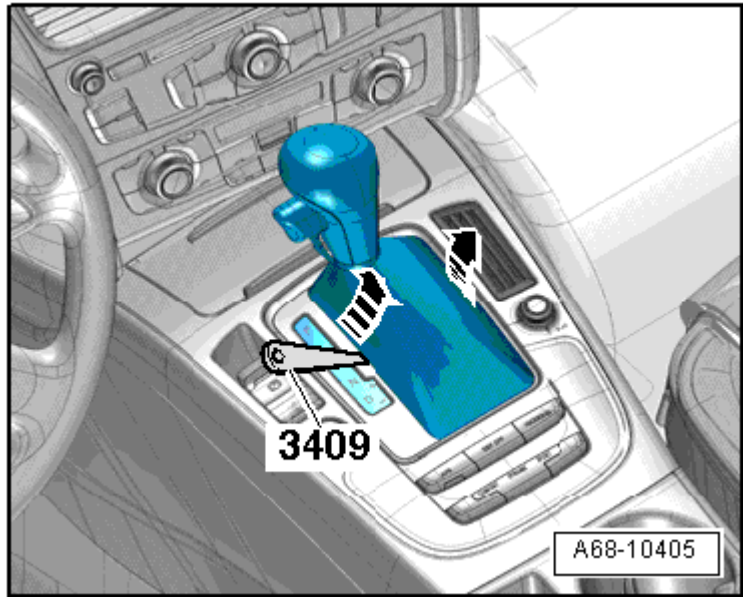

- 穿过换档操纵机构内的开口 -箭头-，用工具头 -T40031- 将选档杆拉索上的螺栓松开约 1 圈。



提示

- t 锁紧螺栓只松开约一圈，不要拧出。
- t 只有选档杆处于位置“D”或者“D/S”才能够到紧固螺栓。
- t 紧固螺栓松开时，选档杆必须保持在位置“D”或者“D/S”。

- 将工具头 -T40031- 插在螺栓中。
- 轻轻地向前向和向后移动选档杆，同时不要切换到其它选档杆位置，这样就会松开选档杆拉索。
- 在车辆诊断测试仪的 **引导功能** 中选择以下菜单项：

t **02 - 变速箱电控系统 0BK1 J217**

t **02 - 读取测量值**

- 在车辆诊断测试仪上从列表中选择 **变速箱位置** 测量值。

- 比较以下显示：

t 车辆诊断测试仪上的 **变速箱位置** 测量值

t 选档杆位置

t 换档操纵机构上的选档杆位置显示单元 -Y26-

t 组合仪表中的选档杆位置显示 -Y6-

条件：

l 显示必须一致

- 在该位置上将选档杆拉线的球座 -1- 小心地按到变速箱换档杆上。

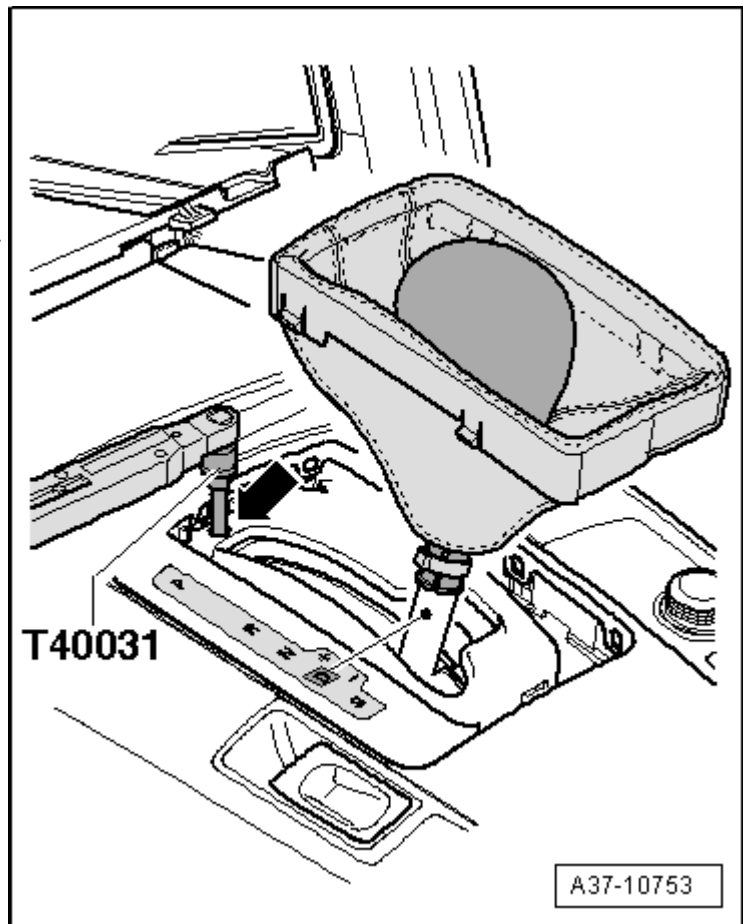

 提示

- t 压上变速箱换挡连杆时不得折弯，必要时固定住，否则将无法精确调整换挡机构。
- t 无需理会 -图中位置 2-。

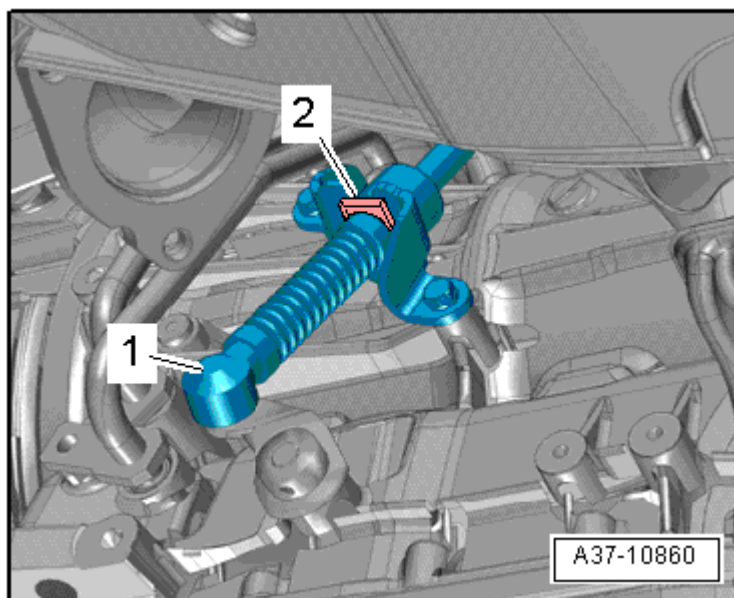

- 将选档杆移到“Tiptronic 槽”内。
- 在这一位置用工具头 -T40031- 拧紧紧固螺栓，同时不得接触选档杆。
- 检查换挡操纵机构 → Kapitel。
- 安装后部隔音垫 → 外部车身安装工作; 修理组: 66; 隔音垫; 装配一览 - 隔音垫。

